

EURO ALUMINUM FRAME BOARD – Mounting Instructions

**\*NOTE – For Dry-Erase Boards:**  
Before mounting board to wall, please refer to instructions in “Accessory Kit” to attach the marker tray to the board frame.

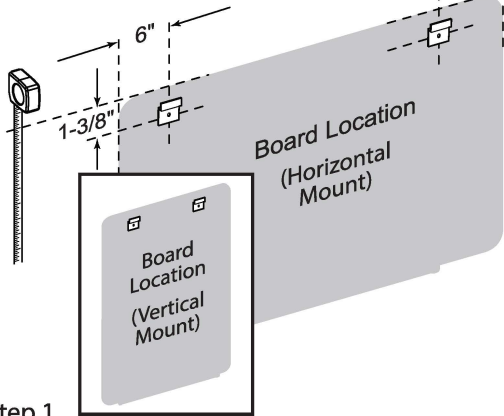

Board Location  
(Horizontal Mount)

Board Location  
(Vertical Mount)

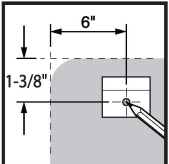

A

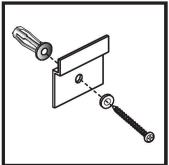

B

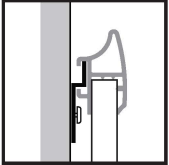

C

1/4" Bit

15°

Step 1

Determine board location. To position top hanging brackets, mark center hole of hanger 6" from outside edge of board and 1-3/8" down from top of board (A). Drill holes for each hanger in marked locations using a 1/4" drill bit. Tap anchor into hole flush to wall with metal "teeth" firmly embedded. Turn screw clockwise to expand metal legs. Stop when strong resistance is felt and legs are fully expanded.

Turn screw counter-clockwise to remove screw from anchor and re-insert through hanging bracket into wall anchor (B). Tighten firmly. Holding the board at (approx.) 15° angle, place the channel in the back of the frame over the wall hangers. Lower the board so it is flush to the wall (C).

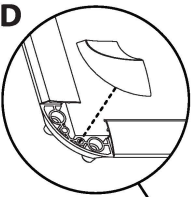

D

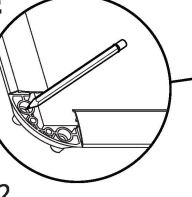

E

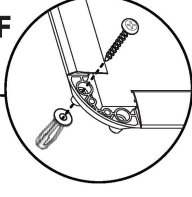

F

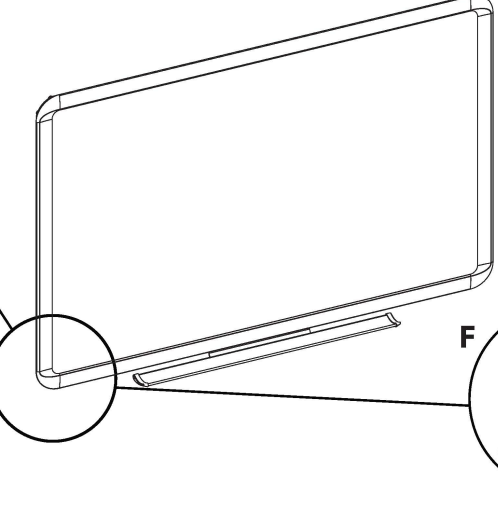

Board Location  
(Horizontal Mount)

Board Location  
(Vertical Mount)

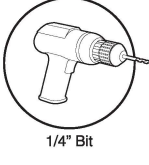

1/4" Bit

Step 2

Remove plastic corner caps (D), mark wall through top hole of each corner (E). Remove board from wall and drill holes in marked locations using a 1/4" drill bit. Install wall anchors as indicated in Step #1 (F). Re-hang board and insert screw through plastic corner and into wall anchor. Tighten firmly. Replace corner caps by pressing into place over the screws. (L-Brackets & Truss Head Screws are not required.)

ALUMINUM FRAME BOARD – Mounting Instructions

**\*NOTE – For Dry-Erase Boards:**  
Before mounting board to wall, please refer to instructions in “Accessory Kit” to attach the marker tray to the board frame.

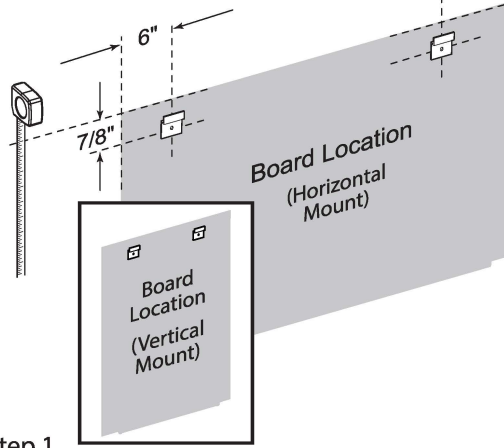

Board Location  
(Horizontal Mount)

Board Location  
(Vertical Mount)

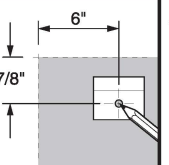

A

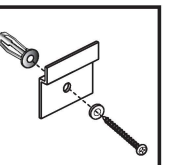

B

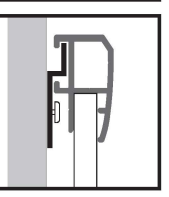

C

1/4" Bit

15°

Step 1

Determine board location. To position top hanging brackets, mark center hole of hanger 6" from outside edge of board and 7/8" down from top of board (A). Drill holes for each hanger in marked locations using a 1/4" drill bit. Tap anchor into hole flush to wall with metal "teeth" firmly embedded. Turn screw clockwise to expand metal legs. Stop when strong resistance is felt and legs are fully expanded.

Turn screw counter-clockwise to remove screw from anchor and re-insert through hanging bracket into wall anchor (B). Tighten firmly. Holding the board at (approx.) 15° angle, place the channel in the back of the frame over the wall hangers. Lower the board so it is flush to the wall (C).

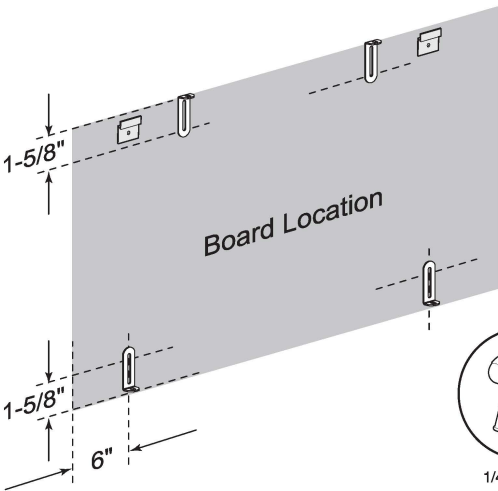

Board Location  
(Horizontal Mount)

Board Location  
(Vertical Mount)

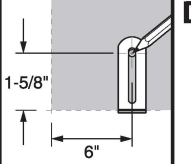

D

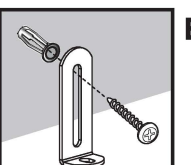

E

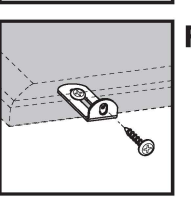

F



1/4", 1/8" Bit

Step 2

To position bottom "L" brackets, mark wall 1-5/8" up from bottom of board 6" from each outside edge (D). To position top "L" brackets, mark wall 1-5/8" down from top of board and a 1/4 of the board width from each outside edge. Drill holes in marked locations using a 1/4" drill bit. Insert wall anchors and mount "L" brackets as indicated in Step #1 (E). Hang board and mark frame through hole in each "L" bracket. Remove board and drill pilot hole at each mark with 1/8" drill bit. Re-hang board and insert #8 x 1/2" truss head screw through each "L" bracket and into pilot hole in frame (F). Tighten firmly.

WOOD FINISH FRAME BOARD – Mounting Instructions

**\*NOTE – For Dry-Erase Boards:**  
Before mounting board to wall, please refer to instructions in “Accessory Kit” to attach the marker tray to the board frame.

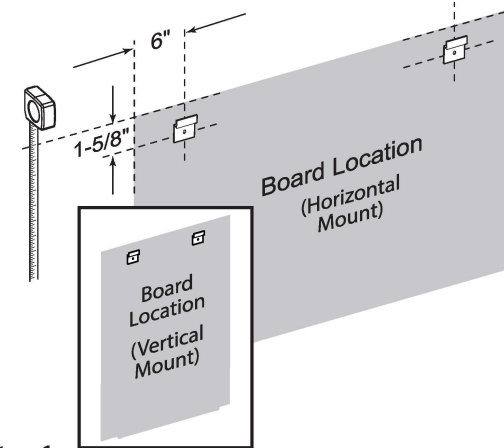

Board Location  
(Horizontal Mount)

Board Location  
(Vertical Mount)

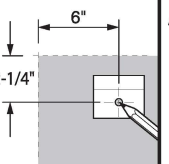

A

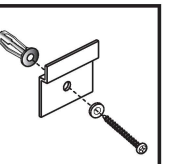

B

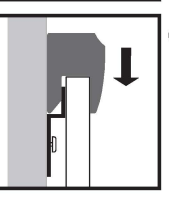

C

1/4" Bit

Step 1

Determine board location. To position top hanging brackets, mark center hole of hanger 6" from outside edge of board and 2-1/4" down from top of board (A). Drill holes for each hanger in marked locations using a 1/4" drill bit. Tap anchor into hole flush to wall with metal "teeth" firmly embedded. Turn screw clockwise to expand metal legs. Stop when strong resistance is felt and legs are fully expanded.

Insert screws through hanging brackets into the wall anchor (B). Tighten firmly. Place the channel in the back of the frame over the wall hangers. Push top of frame down until board is fully engaged on hangers (C).

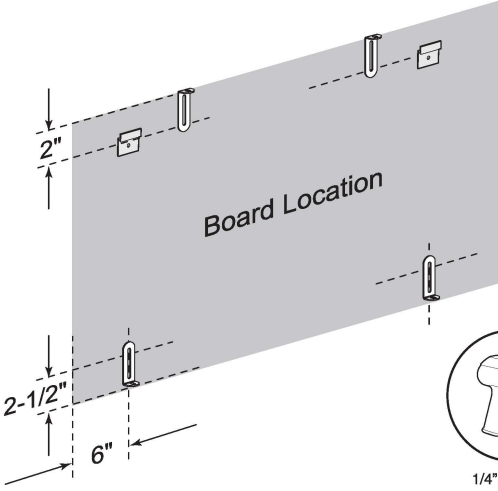

Board Location  
(Horizontal Mount)

Board Location  
(Vertical Mount)

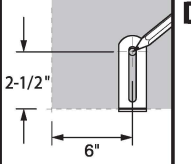

D

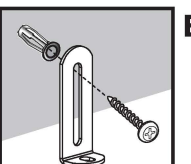

E

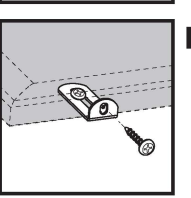

F



1/4", 1/8" Bit

Step 2

To position bottom "L" brackets, mark wall 2-1/2" up from bottom of board 6" from each outside edge (D). To position top "L" brackets, mark wall 2" down from top of board and a 1/4 of the board width from each outside edge. Drill holes in marked locations using a 1/4" drill bit. Insert wall anchors and mount "L" brackets as indicated in Step #1 (E). Hang board and mark frame through hole in each "L" bracket. Remove board and drill pilot hole at each mark with 1/8" drill bit. Re-hang board and insert #8 x 1/2" truss head screw through each "L" bracket and into pilot hole in frame (F). Tighten firmly.

ACCESSORY PAGE CLIP

– Applies to all boards

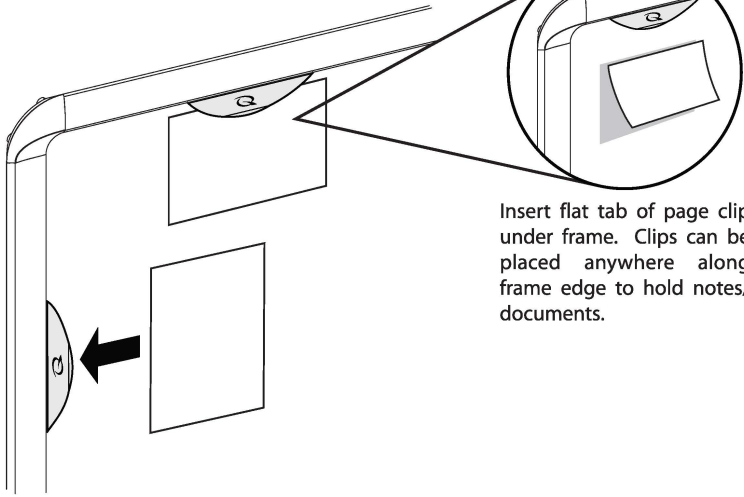

Insert flat tab of page clip under frame. Clips can be placed anywhere along frame edge to hold notes/ documents.

Hardware Kit

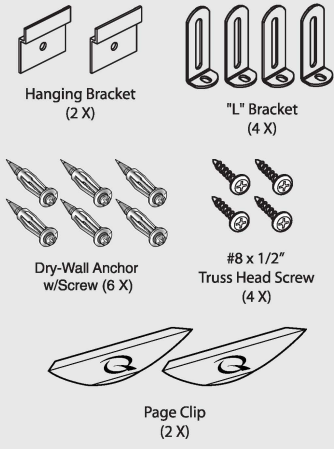

Hanging Bracket (2 X)

"L" Bracket (4 X)

Dry-Wall Anchor w/Screw (6 X)

#8 x 1/2" Truss Head Screw (4 X)

Page Clip (2 X)

Tools Required

Tape Measure

Phillips Screw Driver

Pencil

Hammer

Drill (1/4", 1/8" Bit)



Quartet®  
great ideas start here

Dry-Erase and Bulletin Board  
Installation Instructions

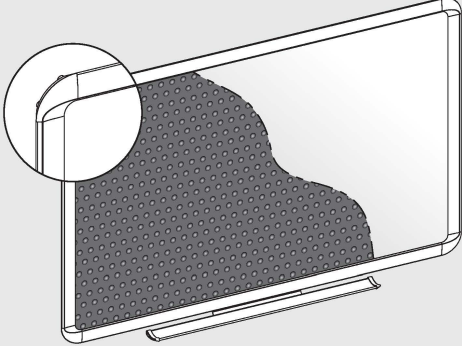



Acco Brands  
300 Tower Parkway  
Lincolnshire, IL 60069-3640  
www.quartet.com  
www.acco.com

For questions about board and marker tray installation, please call Quartet Customer Service at 800-541-0094.



TABLEAU À CADRE D’ALUMINIUM EURO

– Instructions de montage

**\*REMARQUE – Pour les tableaux effaçables à sec :** Avant de monter le tableau au mur, veuillez vous reporter aux instructions relatives aux accessoires pour fixer l’auget porte-marqueurs au cadre du tableau.

**1ère étape**

Déterminer l'emplacement d'installation du tableau. Pour déterminer la position des supports de suspension du haut, marquer le trou du milieu de l’attache à 15,2 cm (6 po) du bord extérieur du tableau et à 3,5 cm (1 3/8 po) vers le bas à partir du haut du tableau **(A)**. Percer un trou pour chacun des supports de suspension aux endroits marqués à l'aide d’un foret de ¼ po. Frapper sur la cheville d’ancrage pour l’entrer dans le trou jusqu’à ce qu’elle affleure avec le mur, avec les « dents » de métal solidement ancrées. Faire tourner la vis dans le sens horaire pour faire déplier les tiges de métal. Cesser de tourner lorsqu’une résistance se fait sentir et que les tiges sont complètement dépliées.

Tourner la vis dans le sens antihoraire pour la retirer de la cheville d’ancrage et la réinsérer au travers du support de suspension, puis dans la cheville d’ancrage **(B)**. Visser fermement. Tenir le tableau à un angle d’environ 15° et accrocher la rainure située au dos du cadre sur les supports au mur. Abaisser le tableau pour qu’il soit affleuré avec le mur **(C)**.

**2ème étape**

Retirer les pièces de coin de plastique **(D)**, marquer le mur dans le trou du haut de chacun des coins **(E)**. Retirer le tableau du mur et percer des trous aux emplacements marqués à l'aide d’un foret de ¼ po. Installer des chevilles d’ancrage tel que décrit à l’étape 1 **(F)**. Remettre le tableau au mur et insérer une vis au travers du coin de plastique et dans la cheville d’ancrage. Visser fermement. Remettre en place les pièces de coin en les pressant par-dessus les vis. **(Supports en équerre et vis à tête bombée non requis.)**

TABLEAU À CADRE D’ALUMINIUM

– Instructions de montage

**\*REMARQUE – Pour les tableaux effaçables à sec :** Avant de monter le tableau au mur, veuillez vous reporter aux instructions relatives aux accessoires pour fixer l’auget porte-marqueurs au cadre du tableau.

**1ère étape**

Déterminer l'emplacement d'installation du tableau. Pour déterminer la position des supports de suspension du haut, marquer le trou du milieu de l’attache à 15,2 cm (6 po) du bord extérieur du tableau et à 2,2 cm (7/8 po) vers le bas à partir du haut du tableau **(A)**. Percer un trou pour chacun des supports de suspension aux endroits marqués à l'aide d’un foret de ¼ po. Frapper sur la cheville d’ancrage pour l’entrer dans le trou jusqu’à ce qu’elle affleure avec le mur, avec les « dents » de métal solidement ancrées. Faire tourner la vis dans le sens horaire pour faire déplier les tiges de métal. Cesser de tourner lorsqu’une résistance se fait sentir et que les tiges sont complètement dépliées.

Tourner la vis dans le sens antihoraire pour la retirer de la cheville d’ancrage et la réinsérer au travers du support de suspension, puis dans la cheville d’ancrage **(B)**. Visser fermement. Tenir le tableau à un angle d’environ 15° et accrocher la rainure située au dos du cadre sur les supports au mur. Abaisser le tableau pour qu’il soit affleuré avec le mur **(C)**.

**2ème étape**

Pour indiquer l'emplacement du bas des supports en équerre, marquer le mur à 4,1 cm (1 5/8 po) vers le haut à partir du bas du tableau et à (15,2 cm (6 po) de chacune des bordures extérieures des côtés **(D)**. Pour indiquer l’emplacement du haut des supports en équerre, marquer le mur à 4,1 cm (1 5/8 po) vers le bas à partir du haut du tableau et à 6 mm (1/4 po) de la largeur du tableau à partir des bordures extérieures des côtés. Percer des trous aux endroits marqués à l'aide d’un foret de ¼ po. Insérer des chevilles d’ancrage et monter les supports en équerre en suivant les instructions de l’étape 1 **(E)**. Suspendre le tableau et marquer le cadre au travers des trous de chacun des supports en équerre. Décrocher le tableau et percer un avant-trou dans chacune des marques à l'aide d’un foret de 1/8 po. Suspendre à nouveau le tableau et insérer une vis à tête bombée N° 8 x 1/2 po au travers de chacun des supports en équerre, puis dans l’avant-trou du cadre **(F)**. Visser fermement.

TABLEAU À CADRE FINI BOIS

– Instructions de montage

**\*REMARQUE – Pour les tableaux effaçables à sec :** Avant de monter le tableau au mur, veuillez vous reporter aux instructions relatives aux accessoires pour fixer l’auget porte-marqueurs au cadre du tableau.

**1ère étape**

Déterminer l'emplacement d'installation du tableau. Pour déterminer la position des supports de suspension du haut, marquer le trou du milieu de l’attache à 15,2 cm (6 po) du bord extérieur du tableau et à suspension aux endroits marqués à l'aide d’un foret de ¼ po. Frapper sur la cheville d’ancrage pour l’entrer dans le trou jusqu’à ce qu’elle affleure avec le mur, avec les « dents » de métal solidement ancrées. Faire tourner la vis dans le sens horaire pour faire déplier les tiges de métal. Cesser de tourner lorsqu’une résistance se fait sentir et que les tiges sont complètement dépliées.

Insérer les vis au travers des supports de suspension, puis dans les chevilles d’ancrage **(B)**. Visser fermement. Accrocher la rainure située au dos du cadre sur les supports au mur. Appuyer sur le dessus du cadre jusqu’à ce qu’il soit bien engagé sur les supports **(C)**.

**2ème étape**

Pour indiquer l'emplacement du bas des supports en équerre, marquer le mur à 6,4 cm (2 1/2 po) vers le haut à partir du bas du tableau et à (15,2 cm (6 po) de chacune des bordures extérieures des côtés **(D)**. Pour indiquer l’emplacement du haut des supports en équerre, marquer le mur à 5,1 cm (2 po) vers le bas à partir du haut du tableau et à 6 mm (1/4 po) de la largeur du tableau à partir des bordures extérieures des côtés. Percer des trous aux endroits marqués à l'aide d’un foret de ¼ po. Insérer des chevilles d’ancrage et monter les supports en équerre en suivant les instructions de l’étape 1 **(E)**. Suspendre le tableau et marquer le cadre au travers des trous de chacun des supports en équerre. Décrocher le tableau et percer un avant-trou dans chacune des marques à l'aide d’un foret de 1/8 po. Suspendre à nouveau le tableau et insérer une vis à tête bombée N° 8 x 1/2 po au travers de chacun des supports en équerre, puis dans l’avant-trou du cadre **(F)**. Visser fermement.

ACCESSOIRE PINCE-DOCUMENT    ACCESORIO SUJETAPAPELES

– Pour tous les tableaux                    – Se aplica a todos los tableros

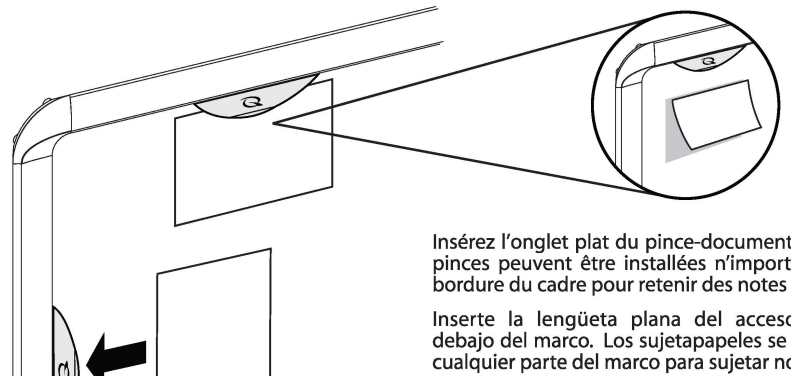

Insérez l’onglet plat du pince-document sous le cadre. Les pinces peuvent être installées n’importe où le long de la bordure du cadre pour retenir des notes ou des documents.

Inserte la lengüeta plana del accesorio sujetapapeles debajo del marco. Los sujetapapeles se pueden colocar en cualquier parte del marco para sujetar notas o documentos.

TABLERO CON MARCO DE ALUMINIO EURO

– Instrucciones de montaje

**\*NOTA – Para tableros de borrado en seco:** Antes de montar el tablero en la pared, consulte las instrucciones de “Kit de accesorios” para fijar la bandeja de marcadores al marco del tablero.

**Primer paso**

Determine la posición del tablero. Para posicionar los soportes de suspensión superiores, marque el orificio central del soporte a 15 cm (6 pulg.) del borde exterior del tablero y a 3.5 cm (1-3/8 pulg.) de la parte superior del mismo **(A)**. Perfore los orificios de cada soporte en las posiciones marcadas con una broca de ¼ pulg. Golpeando suavemente, coloque el tarugo de anclaje a ras de la pared con los “dientes” metálicos firmemente embutidos. Gire el tornillo en sentido horario para expandir las patas metálicas. Deténgase cuando sienta una fuerte resistencia y las patas estén completamente expandidas.

Gire el tornillo en sentido antihorario para retirarlo del tarugo de anclaje y reinsértelo en dicho tarugo a través del soporte de suspensión **(B)**. Apriételo firmemente. Sosteniendo el tablero a un ángulo de aprox. 15°, coloque el canal de la parte trasera del marco sobre los soportes de suspensión en la pared. Baje el tablero hasta que quede a ras de la pared **(C)**.

**Segundo paso**

Retire los capuchones de los esquineros plásticos **(D)** y marque la pared a través del orificio superior de cada esquinero **(E)**. Retire el tablero de la pared y perfore orificios en los lugares marcados con una broca de ¼ pulg. Instale los tarugos de anclaje en la pared como se indica en el paso N° 1 **(F)**. Vuelva a colgar el tablero e inserte el tornillo en el tarugo de anclaje a través del esquinero plástico. Apriételo firmemente. Vuelva a colocar los capuchones de los esquineros presionándolos en su sitio sobre los tornillos. **(No son necesarios los soportes en “L” y los tornillos de cabeza segmentada).**

TABLERO CON MARCO DE ALUMINIO

– Instrucciones de montaje

**\*NOTA – Para tableros de borrado en seco:** Antes de montar el tablero en la pared, consulte las instrucciones de “Kit de accesorios” para fijar la bandeja de marcadores al marco del tablero.

**Primer paso**

Determine la posición del tablero. Para posicionar los soportes de suspensión superiores, marque el orificio central del soporte a 15 cm (6 pulg.) del borde exterior del tablero y a 2.2 cm (7/8 pulg.) de la parte superior del mismo **(A)**. Perfore los orificios de cada soporte en las posiciones marcadas con una broca de ¼ pulg. Golpeando suavemente, coloque el tarugo de anclaje a ras de la pared con los “dientes” metálicos firmemente embutidos. Gire el tornillo en sentido horario para expandir las patas metálicas. Deténgase cuando sienta una fuerte resistencia y las patas estén completamente expandidas.

Gire el tornillo en sentido antihorario para retirarlo del tarugo de anclaje y reinsértelo en dicho tarugo a través del soporte de suspensión **(B)**. Apriételo firmemente. Sosteniendo el tablero a un ángulo de aprox. 15°, coloque el canal de la parte trasera del marco sobre los soportes de suspensión en la pared. Baje el tablero hasta que quede a ras de la pared **(C)**.

**Segundo paso**

Para posicionar los soportes inferiores en "L", marque la pared a 4.1 cm (1-5/8 pulg.) de la parte inferior del tablero y a 15 cm (6") de cada borde externo **(D)**. Para posicionar los soportes superiores en "L", marque la pared a 4.1 cm (1-5/8 pulg.) de la parte superior del tablero y a ¼ del ancho del mismo de cada borde externo. Perfore con una broca de 1/4 pulg. los orificios en los lugares marcados. Inserte los tarugos de anclaje en la pared y monte los soportes en "L" como se indica en el paso N° 1 **(E)**. Cuelgue el tablero y marque el marco a través del orificio de cada soporte en "L". Retire el tablero y perfore un orificio guía en cada marca con la broca de 1/8". Vuelva a colgar el tablero e inserte tornillos de cabeza segmentada N° 8 x ½ pulg. a través de cada soporte en "L" y en el orificio guía del marco **(F)**. Apriételos firmemente.

TABLERO CON MARCO DE ACABADO MADERA

– Instrucciones de montaje

**\*NOTA – Para tableros de borrado en seco:** Antes de montar el tablero en la pared, consulte las instrucciones de “Kit de accesorios” para fijar la bandeja de marcadores al marco del tablero.

**Primer paso**

Determine la posición del tablero. Para posicionar los soportes de suspensión superiores, marque el orificio central del soporte a 15 cm (6 pulg.) del borde exterior del tablero y a 5.7 cm (2-1/4 pulg.) de la parte superior del mismo **(A)**. Perfore los orificios de cada soporte en las posiciones marcadas con una broca de ¼ pulg. Golpeando suavemente, coloque el tarugo de anclaje a ras de la pared con los “dientes” metálicos firmemente embutidos. Gire el tornillo en sentido horario para expandir las patas metálicas. Deténgase cuando sienta una fuerte resistencia y las patas estén completamente expandidas.

Inserte los tornillos en los tarugos **(B)** a través de los soportes. Apriételos firmemente. Coloque el canal de la parte posterior del marco sobre los soportes de suspensión en la pared. Presione la parte superior del marco hacia abajo hasta que el tablero se enganche completamente en los soportes de suspensión **(C)**.

**Segundo paso**

Para posicionar los soportes inferiores en "L", marque la pared a 6.4 cm (2-1/2 pulg.) de la parte inferior del tablero y a 15 cm (6") de cada borde externo **(D)**. Para posicionar los soportes superiores en "L", marque la pared a 5.1 cm (2 pulg.) de la parte superior del tablero y a ¼ del ancho del mismo de cada borde externo. Perfore con una broca de 1/4 pulg. los orificios en los lugares marcados. Inserte los tarugos de anclaje en la pared y monte los soportes en "L" como se indica en el paso N° 1 **(E)**. Cuelgue el tablero y marque el marco a través del orificio de cada soporte en "L". Retire el tablero y perfore un orificio guía en cada marca con la broca de 1/8". Vuelva a colgar el tablero e inserte tornillos de cabeza segmentada N° 8 x ½ pulg. a través de cada soporte en "L" y en el orificio guía del marco **(F)**. Apriételos firmemente.

Ensemble de quincaillerie  
Juego de elementos de fijacion

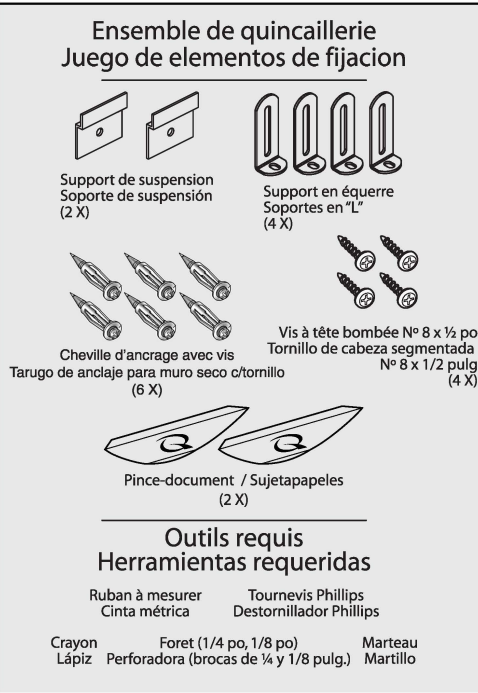

Support de suspension  
Soporte de suspensión  
(2 X)

Support en équerre  
Soportes en "L"  
(4 X)

Cheville d’ancrage avec vis  
Tarugo de anclaje para muro seco c/tornillo  
(6 X)

Vis à tête bombée N° 8 x ½ po  
Tornillo de cabeza segmentada  
N° 8 x 1/2 pulg  
(4 X)

Pince-document / Sujetapapeles  
(2 X)

Outils requis  
Herramientas requeridas

Ruban à mesurer  
Cinta métrica

Tournevis Phillips  
Destornillador Phillips

Crayon  
Lápiz

Foret (1/4 po, 1/8 po)  
Perforadora (brocas de ¼ y 1/8 pulg.)

Marteau  
Martillo



**Sec-Effacez et tableau d'affichage  
Seco-Borre y tablón de anuncios**  
Instructions d'installation  
Instrucciones de instalación

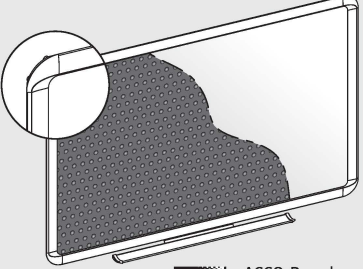

**ACCO BRANDS**  
300 Tower Parkway  
Lincolnshire, IL 60069-3640  
www.quartet.com  
www.acco.com

En cas de questions au sujet de l’installation du panneau et du plateau de marqueur, appeler le service clients de Quartet au 800-541-0094

Si tiene alguna pregunta sobre la instalación del tablero y de la bandeja del marcador, llame al servicio al cliente de Quartet al teléfono 800-541-0094

AccoKitBvg\_REV.5